

	Name
Schere	
Vorber.	
Abkant.	
Heften	
Einzelt.	
Zus.-Bau	
Kontrolle	

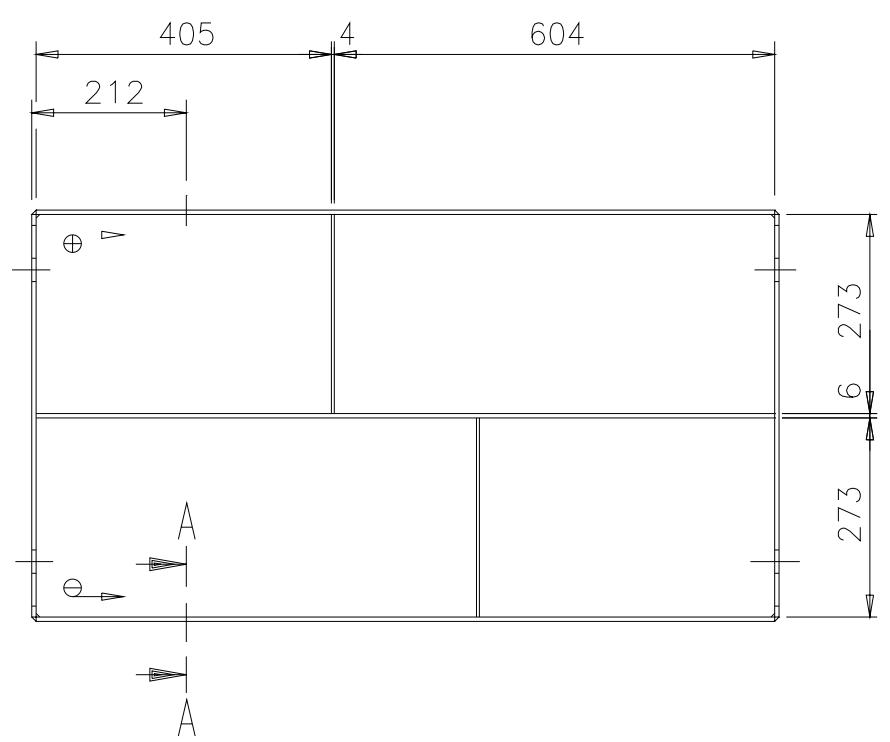

Troggewicht: ca. 180kg
 Sollgewicht: 1238kg ???5%
 1176kg min.

Schwei??n??hte und Toleranzen nach Tab.1901
 Etikettierung nach Tab.1539/4

R 2078 x 1013 x 6
 StB 780 x 556 x 6
 MB 1013 x 670 x 6
 MB 50 x 273 x 4

Pause 14

A		Trennwand ge??ndert		22.06.10	Ha
Zust.	Beschreibung der ??nderung			Datum	Name
Gezeichnet	Datum	Name	F??r diese Zeichnung behalten wir uns alle Rechte vor (DIN 34)	??hnlich DIN 43536 - A	
Gepr??ft	22.06.10	Haase		 Odertal 35 37431 Bod Lauterberg	
Gesehen					
1:10	Stahltrug f??r 40 Zellen			50019022	
1:1	3 EPzS 420 / 3 EPzS 465			Ersatz f??r gl.Nr.v.01.03.93	
				Ersetzt durch	