

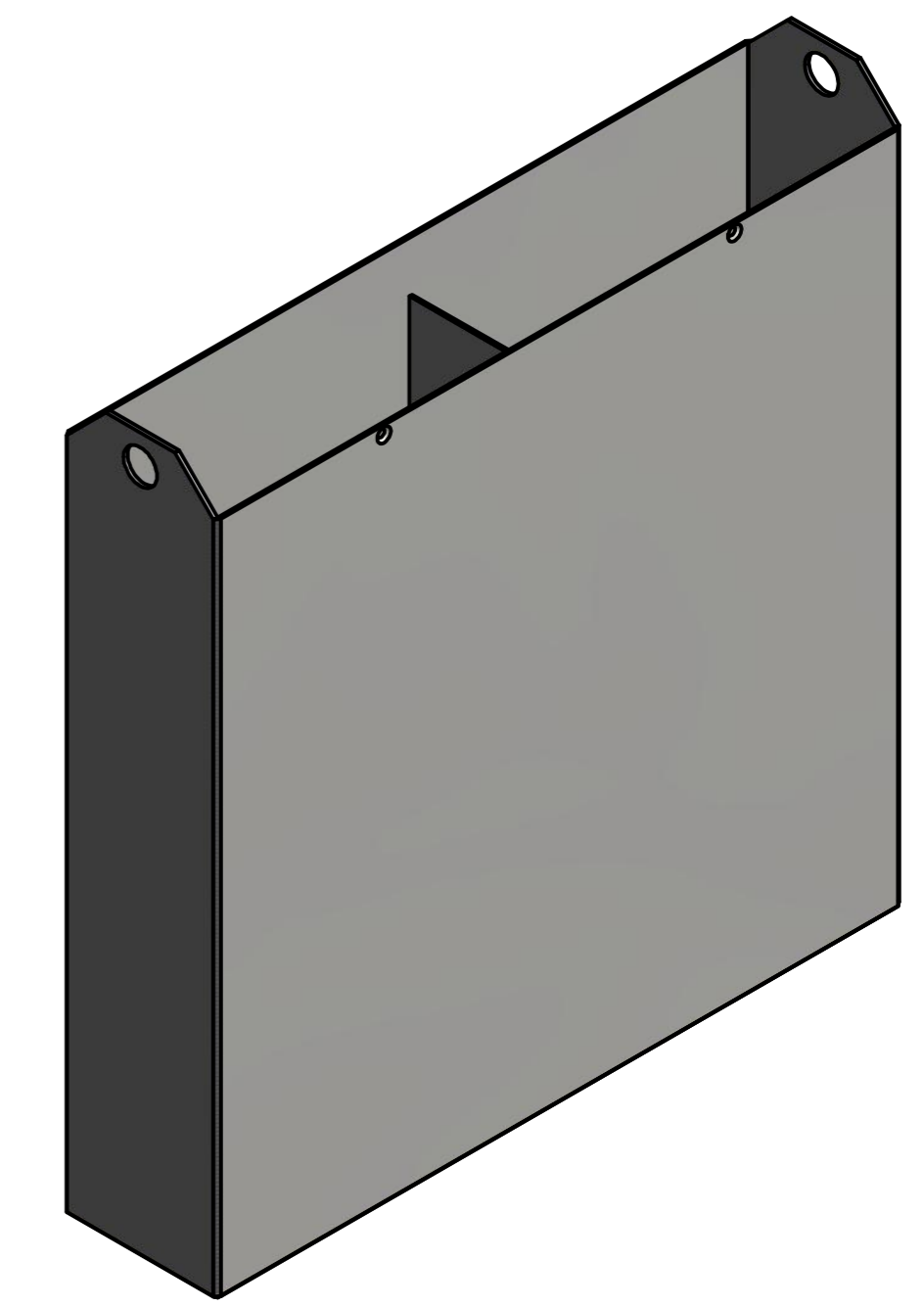

VA-Einsatz  
Tab. 1183-32



Pause Nr 08  
28.01.2016

Troggewicht / trayweight : ca. 30 kg

Schweißnähte und Toleranzen nach Tab. 1901  
welding seams and tolerances according to tab. 1901

Zust.		Beschreibung der Änderung		Datum	Name
B	Seitenwandhöhe geändert			28.01.2016	Haase
A	Bohrungen für Zugenlastung hinzu gefügt			07.04.2015	Haase
Gezeichnet	Datum	Name	Für diese Zeichnung behalten wir uns alle Rechte vor (DIN 34)	Fa. Jungheinrich MSE / EJE 16-20 994.08121	
Geprüft				 <small>Odertal 35 37431 Bad Lauterberg</small>	
M1:5	Stahltrug für 12 Zellen			50034113	01
M1:1	2 EPzB 200			Ersatz für gl.Nr.v.28.10.04	
				Ersetzt durch	