

Schnitt A-A M 1:1

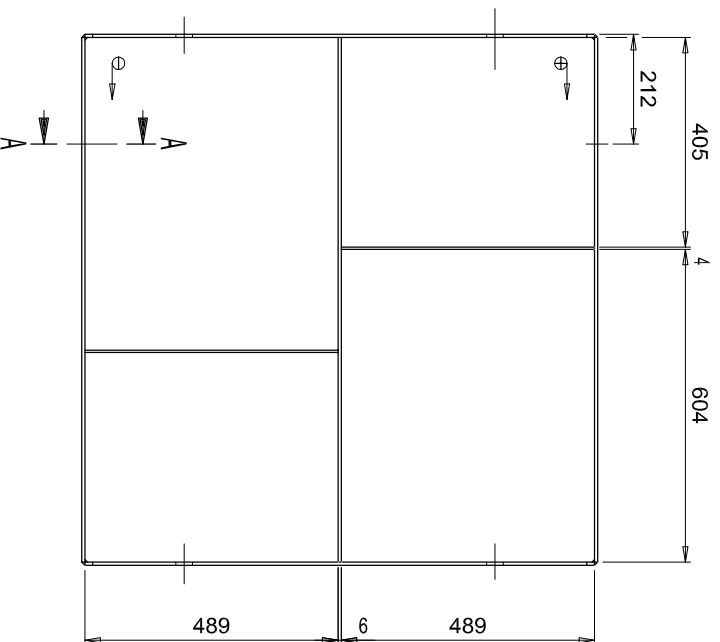
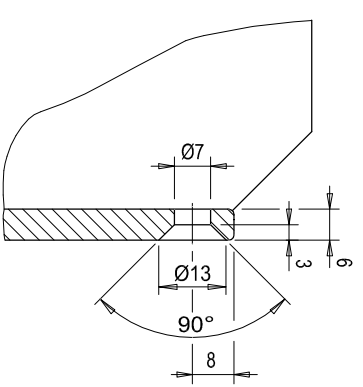
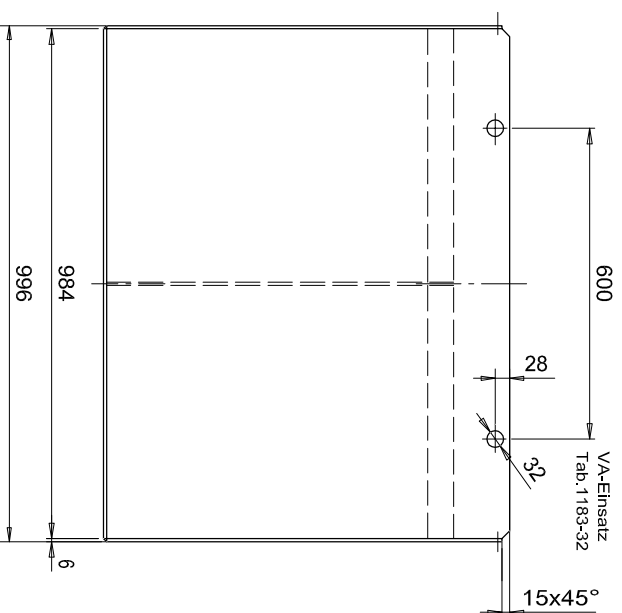
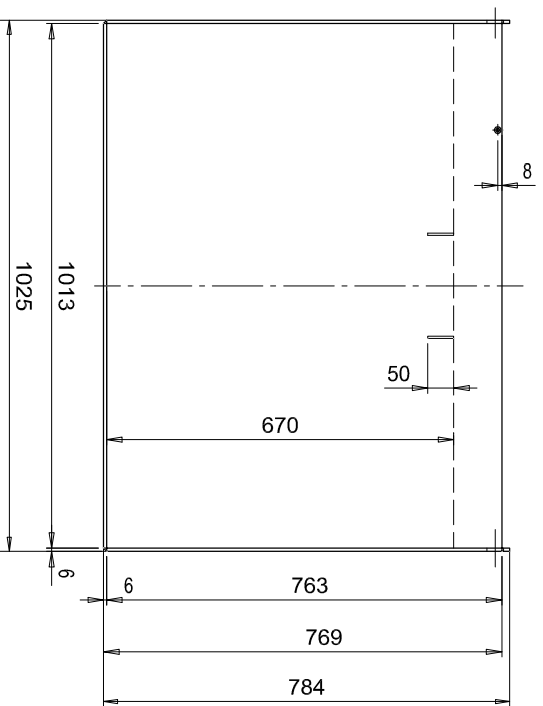

Troggewicht: ca. 235kg  
 Sollgewicht: 2178kg  
 2069kg

KS-Deckel 54002392

Schweißnähte und Toleranzen nach Tab.1901  
 Etikettierung nach Tab.1539/4

**Pause 12**

B		KS-Deckel 54002392 hinzu		27.01.11	Rössig
A		Trennwand geändert		22.06.10	Ha
Zust.		Beschreibung der Änderung			
Datum	Name	Für diese Zeichnung behalten wir uns alle Rechte vor (DIN 34)		ähnlich DIN 43536 - A	
Gezeichnet	22.06.10	Haase			
Geprüft					
Gesehen					
1:10		Stahlrog für 40 Zellen		50019070	
1:1		6 EPZS 840 / 16 EPZS 930		Ersatz für g1.Nr.v.01.03.93	
				Ersetzt durch	

